

SUSZARKA DO RĄK

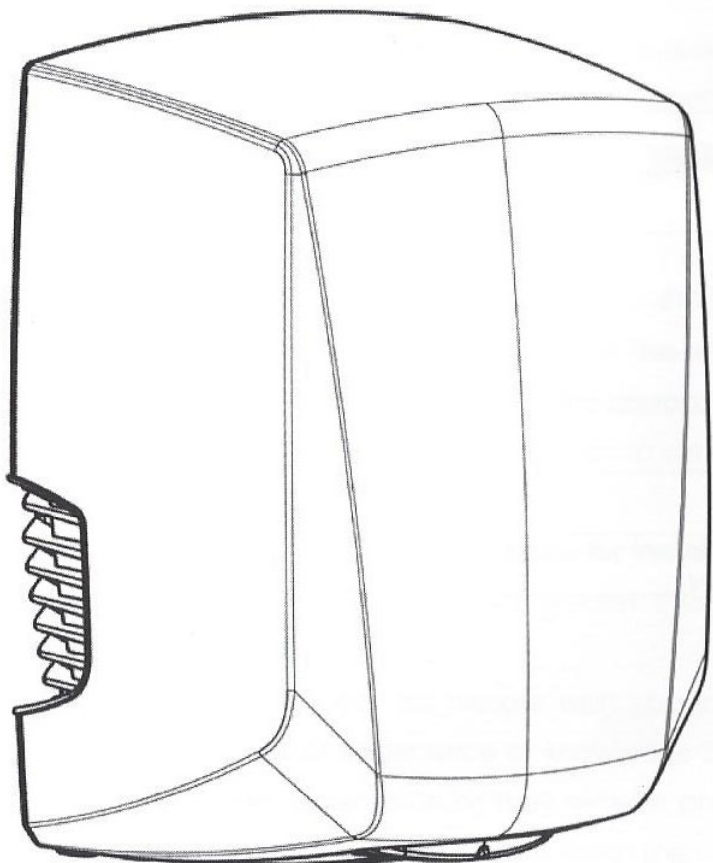

- AA56000
- AA56300
- AA56600
- AA56600MT
- AA57000
- AA57500

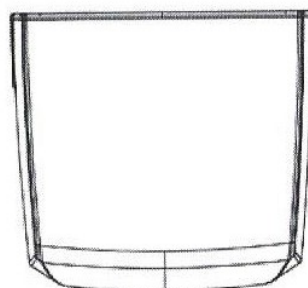
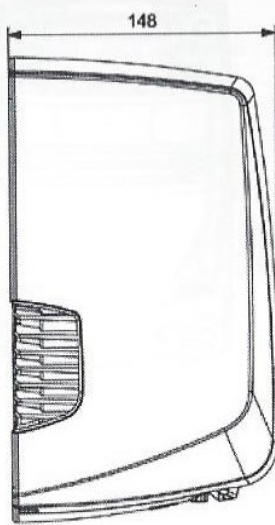
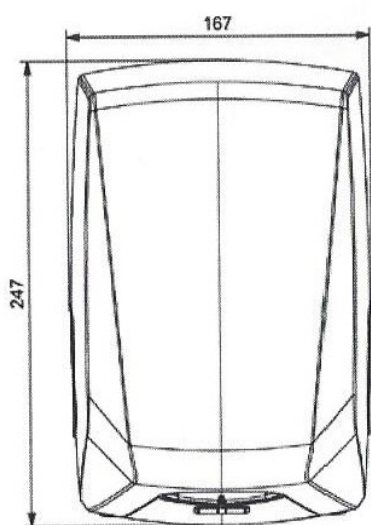

Instrukcja bezpieczeństwa

Przed przystąpieniem do montażu/konserwacji zapoznaj się z instrukcją bezpieczeństwa:

1. Tylko osoba z odpowiednimi uprawnieniami może dokonać montażu/konserwacji napraw urządzenia.
2. przed przystąpieniem do montażu/demontażu/napraw/konserwacji urządzenia należy odłączyć zasilanie.
3. Urządzenie posiada obudowę bryzgoszczelną i minimalna odległość jego montażu od źródła wody wynosi minimum 0,6 m.
4. Urządzenie może być używane przez dzieci, osoby o ograniczonych możliwościach fizycznych, sensorycznych lub umysłowych oraz nieposiadające doświadczenia i wiedzy odpowiednich do jego obsługi pod warunkiem iż otrzymały instrukcje użytkowania lub znajdują się pod opieką osób odpowiedzialnych za ich bezpieczeństwo.
5. Urządzenia nie wolno instalować na łatwopalnych powierzchniach.
6. Urządzenie musi być podłączone do stałej instalacji elektrycznej, zabezpieczonej zgodnie z przepisami.
7. Urządzenia nie można pod żadnym pozorem myć bieżącą wodą ani rozpylać nad nim żadnych płynów.
8. Pod żadnym pozorem nie wolno zatykać wlotów i wylotów powietrza.
9. Urządzenie nie jest zabawką i nie należy zezwalać dzieciom na zabawę urządzeniem.
10. Wszelkie zauważone nieprawidłowości w działaniu urządzenia, awarię, uszkodzenia należy zgłosić administratorowi obiektu. W przypadku braku możliwości naprawy/regulacji opisanych w instrukcji należy suszarkę odłączyć od zasilania i skontaktować się z autoryzowanym serwisem JOFEL www.jofel.pl
11. Urządzenie należy użytkować zgodnie z przeznaczeniem. W razie pytań należy kontaktować się z autoryzowanym dystrybutorem lub przez stronę www.jofel.pl
12. Urządzenie nie powinno być narażone na działanie czynników atmosferycznych (deszcz, słońce itp.)
13. Urządzenia nie wolno montować za pomocą klejów, taśm dwustronnych itp. Należy zastosować śruby i odpowiednie kołki dobrane do materiału z jakiego wykonana jest ściana.

Montaż

1. Zalecana wysokość montażu wynosi ok 110 cm mierząc od podłogi do dolnej krawędzi urządzenia. Urządzenie nie powinno być zamontowane minimum 40 cm od blatu, półki czy innego elementu. Należy unikać powierzchni odbijającej promienie podczerwone w promieniu działania czujnika fotokomórki w suszarce.

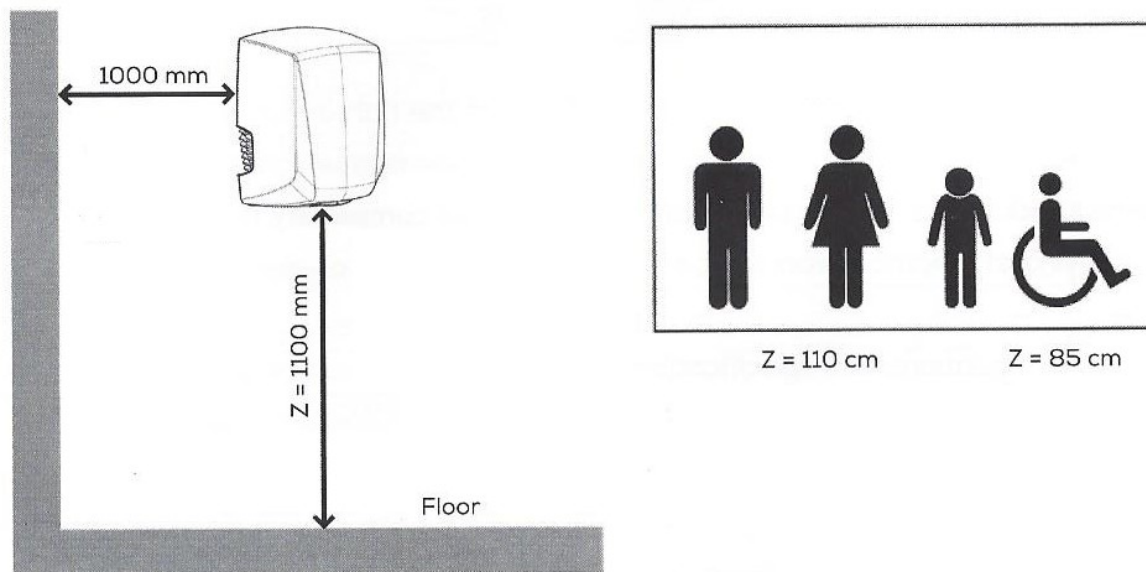

2. Odkręć dwie śruby A i B i zdejmij obudowę.

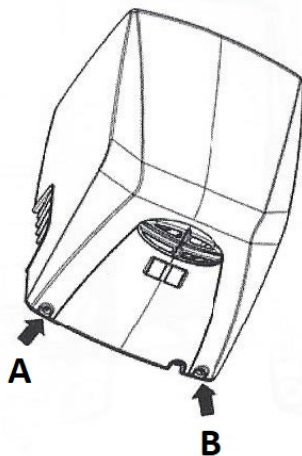

3. Zaznacz i wywierć otwory wiertłem 8 mm umieść kołki w otworach (kołki w zestawie przeznaczone są wyłącznie do ścian pełnych w przypadku innych ścian należy użyć specjalistycznych kołków) wyprowadź przewód zasilający i zamontuj urządzenie.

WAŻNE!

Użyj gumowych dystansów antywibracyjnych podczas przykręcania urządzenia do ściany.

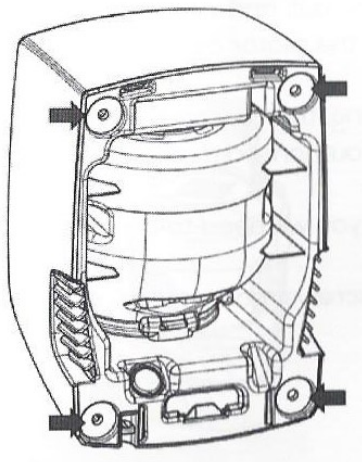

Miejscowienie otworu na wprowadzenie przewodu zasilającego – zasilanie podtynkowe.
Przed wprowadzeniem przewodu usuń plastikową zaślepkę otworu.

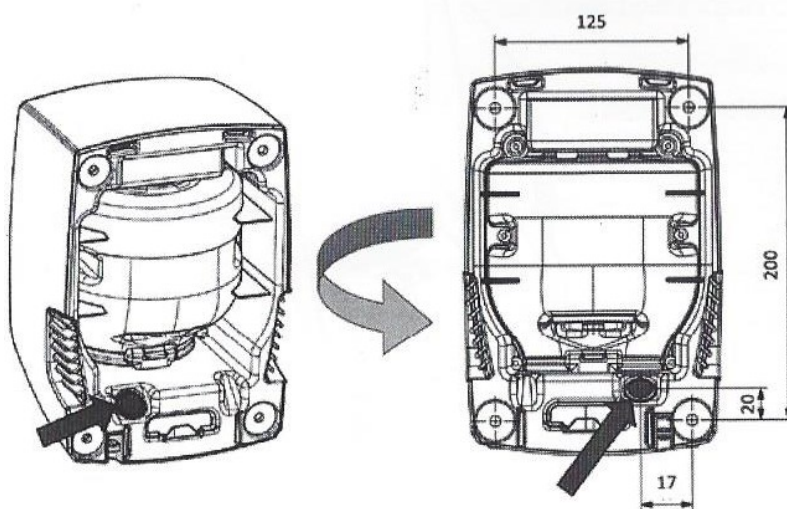

Urządzenie może być podłączone do sieci elektrycznej za pomocą kabla sieciowego z wtyczką - ze względu na zróżnicowane odległości pomiędzy urządzeniem a źródłem zasilania/gniazdkiem elektrycznym przewód nie jest dołączony.

Do podłączenia urządzenia należy użyć przewodu H05RN-F 2x1,5 mm²

Regulacja czujnika fotokomórki

Regulacja pozwala dostosować zasięg wykrywania dłoni.

Do regulacji służy potencjometr na płycie sterującej urządzeniem. Regulację powinna przeprowadzić osoba z odpowiednimi uprawnieniami oraz umiejętnościami.

Delikatne obracanie potencjometrem w lewo lub w prawo pozwala wybrać odpowiednią czułość działania fotokomórki.

Czyszczenie i konserwacja urządzenia

Podczas pracy suszarki następuje przepływ powietrza przez jej wnętrze i z tego powodu na wewnętrznych elementach urządzenie osadza się kurz. Zbyttno nagromadzony kurzu może doprowadzić do nieprawidłowego działania urządzenia lub jego awarii.

Zaleca się okresowe czyszczenie urządzenia. Przed każdym czyszczeniem i konserwacją należy odłączyć urządzenie od źródła zasilania.

- odkręcić śruby A i B i zdjąć obudowę
- wnętrze urządzenia oczyścić za pomocą odkurzacza lub miękkiej szczotki lub pędzla
- za pomocą miękkiej szczotki lub pędzla usuń kurz z układów elektronicznych tak aby nie uszkodzić elementów
- miękką ściereczką przetrzyj wyczyść czujnik fotokomórki
- do czyszczenia obudowy z tworzywa ABS użyj miękkiej ściereczki z zwilżoną delikatnym środkiem czyszczącym lub mydła z wodą, obudowy ze stali nierdzewnej należy czyścić ja pomocą delikatnej ściereczki zwilżona wodą lub preparatów przeznaczonych do czyszczenia stali nierdzewnej. Nie należy czyścić tymi preparatami czujnika fotokomórki.
- po zakończonym czyszczeniu należy zamontować obudowę z instrukcją
- kilkakrotnie uruchom urządzenie w celu pozbycia się resztek kurzu.

Do czyszczenia nie należy używać materiałów ściernych, środków wybielających, kwasów, rozpuszczalników, środków zawierających w swym składzie mieszanki ściernie (mleczka do czyszczenia), środków dezynfekcyjnych.

- czyszczenie zewnątrz powinno odbywać się min raz na tydzień,
- czyszczenie wewnętrzne:

W miejscach o dużym nasileniu ruchu takich jak baseny, stacje paliw, galerie handlowe, dworce lub miejscach o podwyższonej koncentracji kurzu: piekarnie, stolarnie czyszczenie wewnętrzne powinno odbywać się co 90 dni w pozostałych miejscach co 180 dni.

- odpowiedzialność za terminowe przeprowadzanie czyszczenia i konserwacji oraz zgłoszenie usterki ponosi użytkownik.

Brak właściwej konserwacji, zalanie wodą, nagromadzenie kurzu i brudu wewnątrz urządzenia użycie nieodpowiednich środków czyszczących, brak corocznej wymiany filtra może spowodować utratę gwarancji.

Konserwacja filtrów

Filtry należy okresowo czyścić (częstotliwość czyszczenia jest taka sama jak w przypadku czyszczenia urządzenia wewnątrz 90 lub 180 dni) lub w razie konieczności wymienić **MINIMUM RAZ W ROKU**, aby zapewnić ciągły przepływ powietrza. Filtr należy czyścić odkurzaczem. Filtr nie należy moczyć ani myć pod wodą. Symbol filtra: RA5034CH

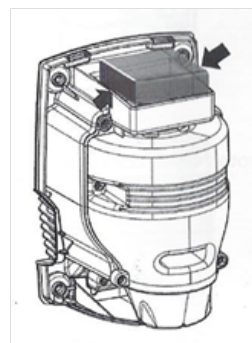

Silnik

Urządzenie posiada silnik typu Universal, który do pracy wykorzystuje szczotki węglowe. Te elementy ulegają zużyciu a ich wymiana nie jest usługą w ramach gwarancji. Symbol szczotek RA4010. Wymianę szczotek zaleca się robić w autoryzowanym serwisie JOFEL.

W celu wymiany szczotek należy odłączyć zasilanie suszarki, zdemontować suszarkę ze ściany, zdjąć przednią obudowę urządzenia, odkręcić 6 śrub mocujących silnik.

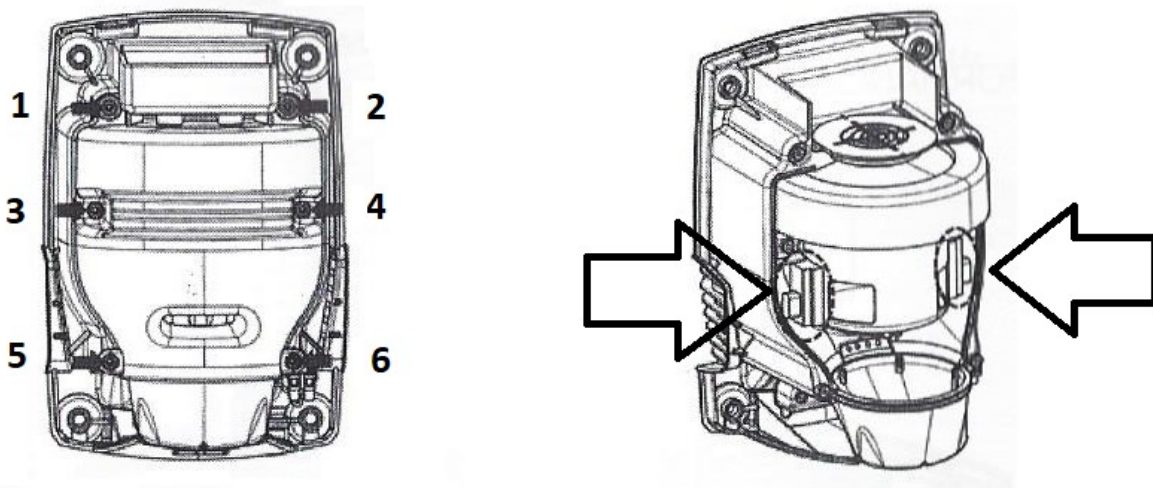

Wysuń silnik i odkręć śruby mocujące szczotki, wymień szczotki i przymocuj je za pomocą śrub. Wsuń silnik i przykręć go 6 śrubami do obudowy, zamontuj urządzenie do ściany, podłącz zasilanie i zamontuj przednią obudowę.

Schemat elektryczny

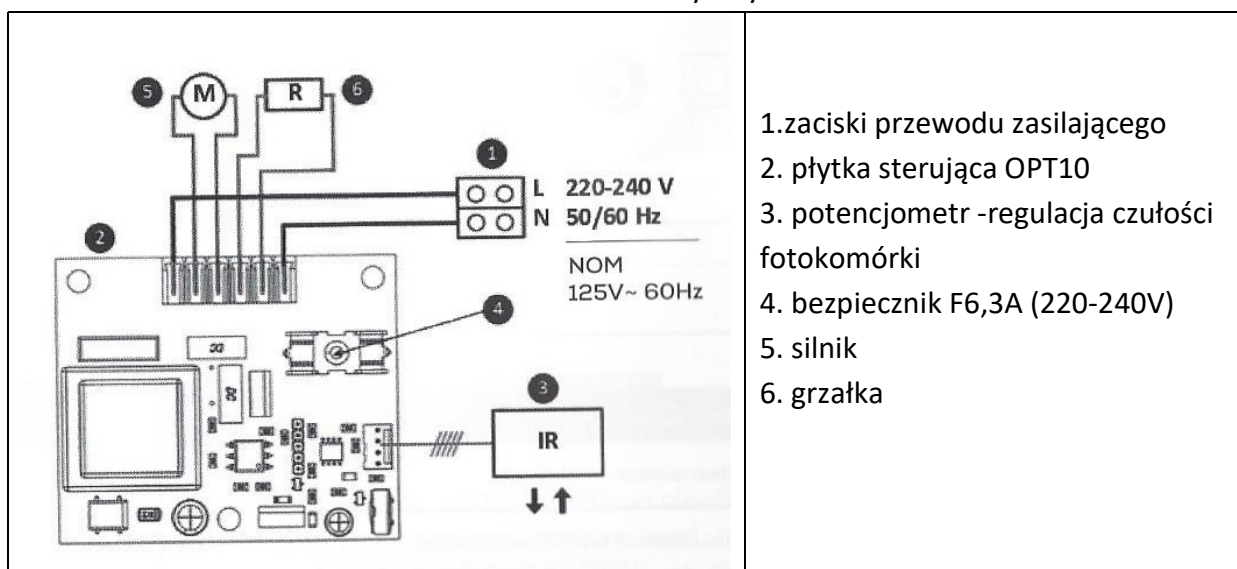

Tabliczka znamionowa

<p>1 Mod. POWER + Ref.: AA56XXX N° SERIE: XXXXXXXX</p> <p>2 _____ V ~ _____ Hz 3</p> <p>4 _____ W</p> <p>5 IP</p> <p>6</p> <p>Brand: _____</p> <p>Manufacturer: _____</p> <p>Made in Spain صنع في اسبانيا</p>	<p>1.model oraz symbol</p> <p>2. zasilanie – napięcie 220-240V</p> <p>3. zasilanie – częstotliwość 50/60Hz</p> <p>4. moc całkowita 1200W</p> <p>5. klasa bezpieczeństwa II IP23</p> <p>6. Certyfikaty: IEC EMC CE, nr seryjny, dane producenta, informacja o utylizacji urządzenia.</p>
---	---

Utylizacja

	<p>PRODUKT TEN JEST OBJĘTY DYREKTYWĄ UE NR 2002/96 (WEE-RAEE) DOTYCZĄCĄ ZUŻYTEGO SPRZĘTU ELEKTRYCZNEGO I ELEKTRONICZNEGO. PRODUKTU NIE WOLNO USUWAĆ RAZEM Z ODPADAMI DOMOWYMI. MUSI ON BYĆ PODDANY RECYKLINGOWI PRZEZ ODPOWIEDNIE JEDNOSTKI. INFORMACJE O USUWANIU I LOKALIZACJI PUNKTÓW PRZYJMOWANIA ZUŻYTYCH URZĄDZEŃ ELEKTRYCZNYCH NALEŻY SZUKAĆ U WŁADZ LOKALNYCH. NALEŻY PAMIĘTAĆ, ŻE PRZY ZAKUPIE RÓWNOWAŻNEGO URZĄDZENIA, KLIENT MA PRAWO DO BEZPŁATNEGO ZWROTU STAREGO PRODUKTU DO DYSTRYBUTORA. PRODUKT TEN NIE ZAWIERA ŻADNYCH NIEBEZPIECZNYCH SUBSTANCJI DLA ZDROWIA I ŻYCIA CZŁOWIEKA TAKICH JAK RoSH (ZGODNIE Z DYREKTYWĄ 2002/95) – LECZ JEŚLI NIE ZOSTANIE PODDANY UTYLIZACJI MOŻE ZANIECZYŚCIĆ ŚRODOWISKO. SUSZARKĘ DO RĄK NALEŻY UŻYWAĆ ZGODNIE Z PRZEZNACZENIEM W INNYM PRZYPADKU MOŻE DOJŚĆ DO PORAŻENIA ELEKTRYCZNEGO. SYMBOL PRZEKREŚLONEGO POJEMNIKA NA ETYKIECIE POKAZUJE, ŻE NALEŻY USUWAĆ TEN PRODUKT ZGODNIE Z POWYŻSZYMI ZASADAMI.</p>
--	---

Zawartość opakowania

- urządzenie- suszarka do rąk
- śruby i kołki montażowe do pełnych ścian
- karta gwarancyjna
- instrukcja obsługi



220-240V ~ AC 50/60Hz
1200W

